

ELECTRIQUE À  
CONDUCTEUR PORTÉ

Chariots élévateurs électriques  
Pneus pleins souples

GEX16  
GEX18  
GEX20s

1600 kg  
1800 kg  
2000 kg

GEX16/18/20s

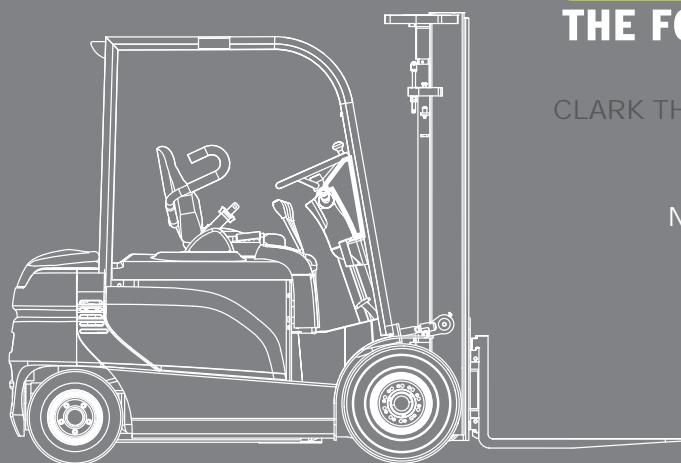

**CLARK**  
THE FORKLIFT

CLARK THE FORKLIFT

Europe

Nord-Amérique

Corée du sud

w w w . c l a r k m h e u . c o m

# GEX16/18/20s

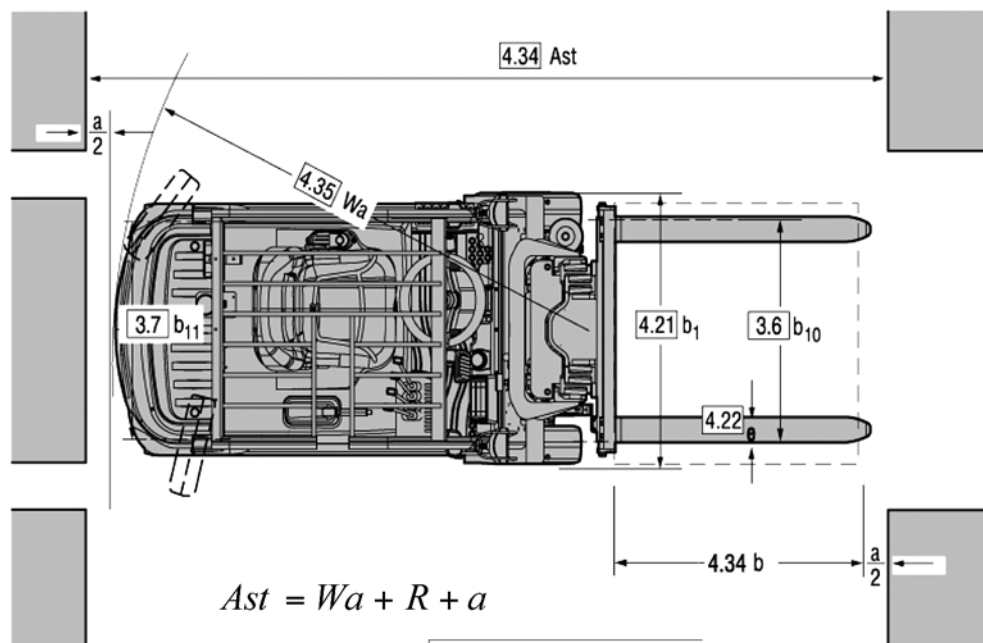
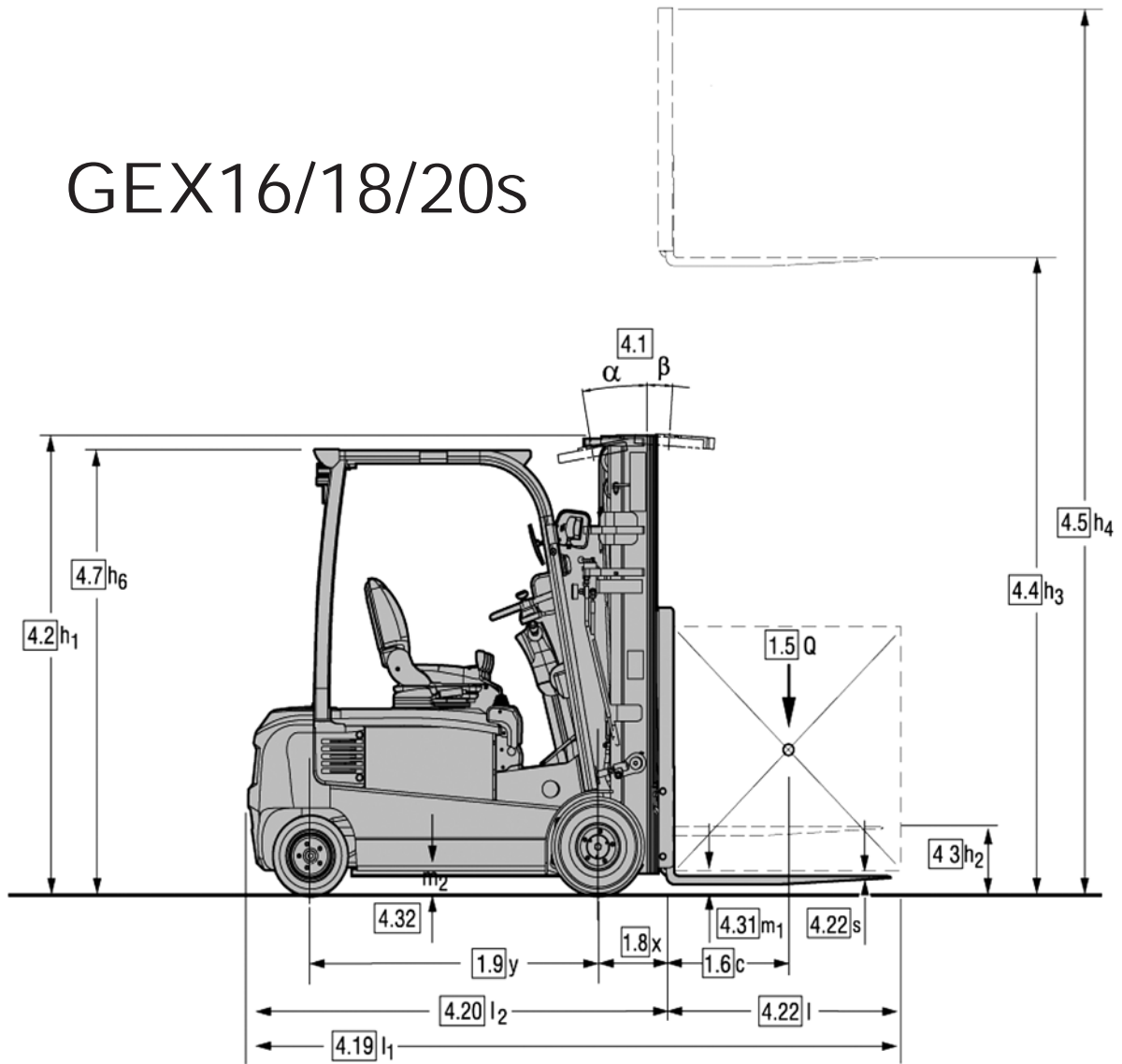

## DIMENSIONS

Voir spécifications correspondantes.

Les performances peuvent varier de +5% à -10% selon la tolérance du système. Les performances annoncées représentent les valeurs nominales sous des conditions normales d'utilisation. Les produits et leurs spécifications sont sujettes à modification sans préavis.

## Capacité à divers centres de gravité

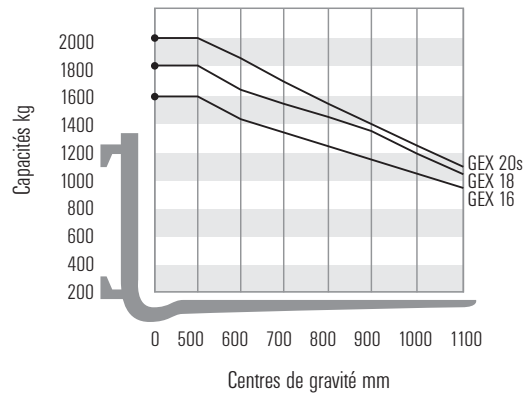

Note:

Les capacités indiquées ne sont valables que pour mât standard vertical, tablier et fourches standard, jusqu'à une levée de 3085 mm. Le centre de gravité de la charge peut être déplacé latéralement de 100 mm maximum. Les valeurs sont indiquées pour une charge cubique de 1000 mm de côté, uniformément répartie, donnant un centre de gravité au centre du cube. L'inclinaison du mât AV ou AR, les équipements complémentaires, les hauteur de levée différentes, influent sur la capacité nominale du chariot. Contactez votre représentant CLARK pour plus d'informations.

## Spécifications des mâts Capacité à divers centres de gravité

Tableau des mâts métrique mm

CLARK Ref	Levée h3	Mât replié h1	Levée libre h2 h5*
<b>Mât duplex GEX 16, 18, 20s</b> (Mât duplex levée libre standard)			
V	2085	1560	132
V	2585	1810	132
V	2785	1905	132
V	3085	2060	132
V	3385	2205	132
V	3585	2310	132
V	3795	2415	132
V	4075	2555	132
V	4585	3010	132
V	5085	3260	132

\* sans Dossieret

Tableau des mâts métrique mm

CLARK Ref	Levée h3	Mât replié h1	Levée libre h2 h5*
<b>Mât triplex GEX 16, 18, 20s</b> (Mât triplex levée libre totale)			
M	3970	1835	597
M	4345	1960	722
M	4780	2105	867
M	5185	2255	1017
M	5565	2415	1177
M	5740	2480	1242
M	6015	2605	1367
M	6470	2795	1557
M	7075	3050	1812

\* sans Dossieret

Tableau des mâts métrique mm

CLARK Ref	Levée h3	Mât replié h1	Levée libre h2 h5*
<b>Mât Hi-Lo GEX 16, 18, 20s</b> (Mât duplex levée libre totale)			
H	2925	1960	722
H	3215	2105	867
H	3515	2255	1017
H	3695	2345	1107
H	3810	2415	1177

\* sans Dossieret

## Spécifications techniques

selon VDI 2198

	1.1 Fabricant		CLARK	CLARK	CLARK	
Spécifications	1.2 Désignation du fabricant		<b>GEX16</b>	<b>GEX18</b>	<b>GEX20s</b>	
	1.3 Système de propulsion		Elec-48V	Elec-48V	Elec-48V	
	1.4 Conduite à main, à pieds, debout, assis		assis	assis	assis	
	1.5 Capacité nominale	Q (kg)	1600	1800	2000	
	1.6 Centre de gravité de la charge	c (mm)	500	500	500	
	1.8 Déport de la charge	x (mm)	358	358	358	
	1.9 Empattement	y (mm)	1312	1420	1420	
	Poids	2.1 Poids à vide	kg	3132	3235	3409
		2.2 Charges sur essieux en charge avant/arrière	kg	3979/753	4373/662	4759/650
2.3 Charges sur essieux à vide avant/arrière		kg	1416/1716	1490/1745	1559/1850	
Pneus, Châssis	3.1 Equipement de roues, SE = super-élastiques, B = bandages		SE	SE	SE	
	3.2 Dimensions des pneus, avant, SE		18x7-8	18x7-8	200/50-10	
	3.3 Dimensions des pneus, arrière, SE		15x4.5x8	15x4.5x8	15x4.5x8	
	3.5 Roues, nombre avant/arrière (x = motrices)		2x/2	2x/2	2x/2	
	3.6 Voie, avant SE (B)	b <sub>10</sub> (mm)	905	905	915	
3.7 Voie, arrière/roue jumelée	b <sub>11</sub> (mm)	870	870	870		
Dimensions	4.1 Inclinaison du mât/tablier, avant/arrière, a/b	deg	6/6	6/6	6/6	
	4.2 Hauteur, mât abaissé	h <sub>1</sub> (mm)	2060	2060	2060	
	4.3 Levée libre	h <sub>2</sub> (mm)	132	132	132	
	4.4 Levée	h <sub>3</sub> (mm)	3085	3085	3085	
	4.5 Hauteur, mât développé	h <sub>4</sub> (mm)	4323	4323	4323	
	4.7 Hauteur, protège-tête (conteneur)	h <sub>6</sub> (mm)	2055	2055	2059	
	4.8 Hauteur de siège MSG 20 (MSG 12)	(mm)	856	856	856	
	4.12 Hauteur, crochet de remorquage	(mm)	351	351	351	
	4.19 Longueur hors tout	l <sub>1</sub> (mm)	3048	3156	3156	
	4.20 Longueur jusqu'à la face avant des fourches	l <sub>2</sub> (mm)	1978	2086	2086	
	4.21 Largeur hors tout (conteneur)	b <sub>1</sub> (mm)	1059	1059	1122	
	4.22 Dimensions des fourches	s*e*l (mm)	40x100x1070	40x100x1070	40x100x1070	
	4.23 Tablier DIN 15173, Classe/Forme A, B		CL II A	CL II A	CL II A	
	4.24 Largeur du tablier	b <sub>3</sub> (mm)	940	940	940	
	4.31 Garde au sol sous le mât, en charge	m <sub>1</sub> (mm)	85	85	85	
	4.32 Garde au sol, milieu empattement	m <sub>2</sub> (mm)	84	84	87	
	4.34 Largeur d'allée pour palettes de 800 x 1200 de travers (l <sub>6</sub> ·b <sub>12</sub> )	(mm)	3142	3250	3250	
	4.34 Largeur d'allée pour palettes de 1000 x 1200 de travers (l <sub>6</sub> ·b <sub>12</sub> )	(mm)	3322	3430	3430	
	4.34 Largeur d'allée pour palettes de 800 x 1200 de longueur (l <sub>6</sub> ·b <sub>12</sub> )	(mm)	3447	3555	3555	
4.35 Rayon de braquage	W <sub>a</sub> (mm)	1638	1746	1746		
Performances	5.1 Vitesse de translation en charge/à vide	km/h	15/16	15/16	15/16	
	5.2 Vitesse de levage en charge/à vide	m/s	0,40/0,50	0,37/0,50	0,35/0,50	
	5.3 Vitesse de descente en charge/à vide	m/s	0,57/0,52	0,57/0,52	0,57/0,52	
	5.6 Force de traction maxi au crochet en charge/à vide (S2 5 min)	kg	7277/16357	7698/16397	7326/16053	
	5.8 Pente admissible maxi en charge/à vide (S2 5 min)	%	21,3/37,7	22,1/35,2	22,4/31,8	
	5.10 Frein de service		electr./mech.	electr./mech.	electr./mech.	
Motorisation	6.1 Moteur de traction, puissance (S2 60 min)	kW	2x4.4	2x4.4	2x4.4	
	6.2 Moteur de levage, S3 à 15 % d'utilisation	kW	15,2	15,2	15,2	
	6.3 Batterie selon DIN 43531/35/36 A,B,C, no		DIN43531A	DIN43531A	DIN43531A	
	6.4 Volts / capacité K <sub>5</sub>	V/Ah	48/460	48/575	48/575	
	6.5 Poids mini de la batterie	kg	708	856	856	
Divers	8.1 Type de variateur		AC/Inverter	AC/Inverter	AC/Inverter	
	8.2 Pression hydraulique pour accessoires	kg/cm <sup>2</sup>	140	140	140	
	8.4 Niveau sonore moyen à l'oreille du conducteur	dB (A)	72	72	72	

### **Place du conducteur**

- Affichage lisible des informations en temps réel sur un écran couleurs TFT LCD
- Adaptation individuelle de près de 80 paramètres en fonction des applications spécifiques et du conducteur
- Saisie des paramètres via un écran intelligent au lieu d'une console ou d'un ordinateur coûteux
- Vaste espace aux pieds, commande simple et confortable des pédales
- Accès facile de l'interrupteur d'urgence
- Accès et descente du véhicule facilités et réglages individuels de la colonne de direction inclinable par le conducteur
- Place de travail ergonomique
- Pompe hydraulique silencieuse

### **Moteurs**

- Bi-motorisation, permettant une meilleure traction particulièrement sur les sols inégaux et humides
- Réaction précise et dynamique en levée et inclinaison
- Optimisation de la consommation d'énergie
- Transformation de l'énergie cinétique en courant via la récupération d'énergie
- Tous les moteurs sont étanches et donc protégés de la poussière, de l'eau et des particules polluantes
- Réduction de l'intensité du courant par les thermistances en cas d'échauffement limite

### **Système de freinage**

- Freinage constant grâce aux freins à disques à bain d'huile, complètement étanches, y compris en atmosphère humide, abrasive ou corrosive
- Aucun réglage ou remplacement périodique des garnitures de frein nécessaire

### **Système de direction**

- Essieux orientables 90° (GTX)
- Angle de braquage 101° (GEX)
- Plus petit rayon de braquage possible grâce à un point de rotation entre les roues avant
- Transmission constante de la position des roues avant par le capteur de direction

### **Système hydraulique**

- Une pompe de grande capacité prend en charge l'alimentation en huile pour la fonction du mât et la direction hydrostatique
- Gestion des charges simple grâce à une soupape de commande précise et sensible
- En option: Mini commandes intégrées sur l'accoudoir
- En option: Mini leviers intégrés sur l'accoudoir

### **Mâts**

- Mâts CLARK standard, Hi-Lo et triplex levée libre
- Exceptionnellement robuste à l'équerrage grâce à un profilé cylindrique spécial
- Cylindre hydraulique de levage à amortisseurs garantissant un fonctionnement silencieux, particulièrement lors de la mise en marche
- Stockage des mâts dans des entrepôts spéciaux sans entretien
- Répartition uniforme du poids du chargement via les six galets du tablier
- Châssis haute résistance en tôles d'acier épaisses

### **Équipement supplémentaires**

- Réglages des lames
- Caméra de vision (arrière et tablier)
- Siège avec coupure d'alimentation
- Freinage automatique sur siège
- Limiteur automatique d'inclinaison